



# Ammortizzatore per piano presse



Art.-Nr. 2.5504.00.0506.00010

2 - 20481 - 2006 - 1 □

07/2006



## Ammortizzatore per piano presse

Questo ammortizzatore per piano presse è stato concepito al fine di fronteggiare i principali inconvenienti connessi con lo stampaggio alla presse. Precisamente :

- eccessiva sollecitazione da urto
- eccessivo livello di rumore
- insoddisfacente qualità dei pezzi prodotti

Questo dispositivo contiene un elemento ammortizzatore espressamente sviluppato, che è in grado :

- di contenere le dannose sollecitazioni da urto, che determinano elevati costi di manutenzione delle macchine,
- di ridurre l' inquinamento da rumore ;
- di migliorare la qualità dei pezzi prodotti.

Caratteristiche :

- per forze della molla da 750 fino a 10000 daN
- durata utile : 1 milione di corse di lavoro
- limitato ingombro in altezza
- fori di fissaggio (2 x M10)
- superficie di appoggio temprata
- massima velocità di lavorazione : 20 colpi / minuto

## Dimensioni

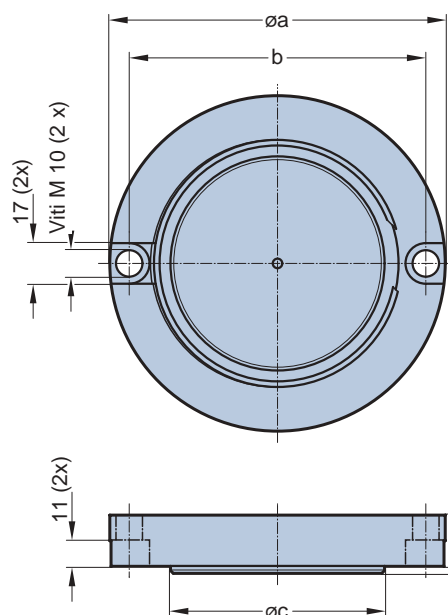

N° d'ordine	Forza delle molle a gas	Øa	b	Øc
2480.015.01500	750 fino a ≤ 1500 daN	108	91	58
2480.015.05000	>1500 fino a ≤ 6600 daN	143	126	92
2480.015.10000	>6600 fino a ≤ 10000 daN	167	150	112

## Esempio di installazione

Ammortizzatore per piano presse 2480.015.

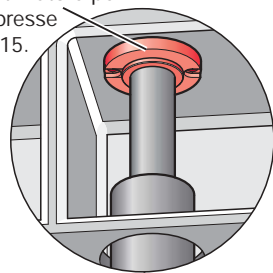

Parte superiore dello stampo

Premilamiera

Ammortizzatore per piano presse 2480.015.

Molla a gas

Piastra di base dello stampo

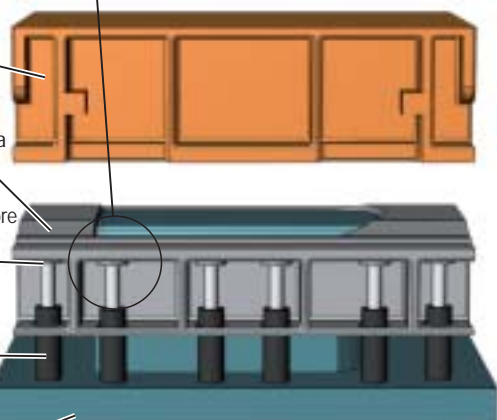

## Funzionamento

