



# Sistemas de recipientes planos a presión

- Homologados según normas para recipientes a presión 97/23/EG
- Ensamblados completos, listos para montar
- Escaso aumento de la presión y de la fuerza, como máximo 10 %
- Llenado y control del sistema sencillo, igualmente en el equipo ya montado
- Montaje y desmontaje muy fácil
- Espacio de montaje reducido



Código Art.. 2.5501.01.0807.00001

2 - 19983 - 2005 - 1 □

08/2007





### Sistema de recipiente plano a presión

- Puede emplearse como alternativa a sistemas combinados en lugar de muelles de gas independientes
- Destaca por mínimas variaciones de presión y de fuerza en todo el recorrido del émbolo
- Ofrece gran sencillez de mantenimiento y a largos intervalos
- Sin conexiones por tubos
- Garantía de hermeticidad, incluso con frecuentes montajes / desmontajes del sistema
- Dimensiones de montaje reducidas
- Homologado según Normas para Recipientes a Presión 97/23/EG
- Se suministra listo para su montaje
- Grandes fuerzas en espacio reducido

### Informaciones adicionales

- Otras fuerzas y medidas sobre demanda
- Diseño específico del recipiente a presión FIBRO según demanda del cliente, por personal especializado
- Construcción individualizada según las especificaciones del cliente
- Plazos de entrega cortos
- Cilindros para el recipiente a presión disponibles desde existencias

### Datos técnicos

Medio de presión	Nitrógeno N <sub>2</sub>
Presión de llenado máx.	110 bar a 20 °C
Presión de llenado mín.	30 bar a 20 °C
Temperatura de trabajo	0 °C a +40 °C
Velocidad máxima del émbolo	0,58 m/s

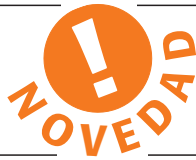

# Sistemas de recipiente plano a presión

2495.

2495.13.02500.

2495.13.05000.

Cilindros para recipientes planos a presión, en ejecución Standard

Código de pedido	Carrera	$l_{min.}$	$l$
2495.13.02500.025	25	49	74
.038	38	62	100
.050	50	74	124
.075	75	99	174
.100	100	124	224
2495.13.05000.025	25	63,5	88,5
.038	38	76,5	114,5
.050	50	88,5	138,5
.075	75	113,5	188,5
.100	100	138,5	238,5
.150	150	188,5	338,5

2495.13.02500.

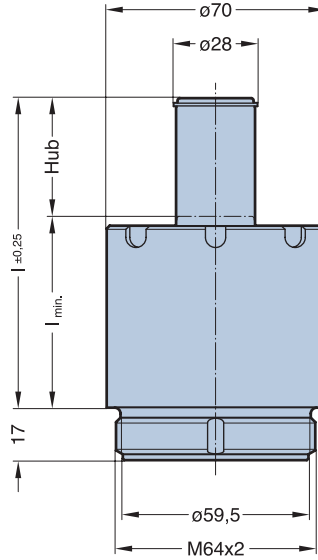

2495.13.05500.

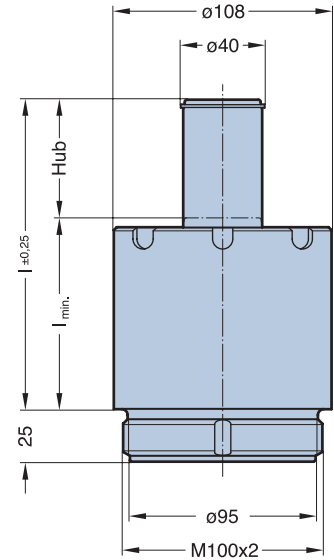

2495.23.02500.

2495.23.05000.

Cilindros para recipientes planos a presión, de altura reducida

Código de pedido	Carrera	$t$	$l$
2495.23.02500.025	25	23,3	67
.038	38	36,3	80
.050	50	48,3	92
.075	75	73,3	117
.100	100	98,3	142
.150	150	148,3	192
2495.23.05000.025	25	34	79,5
.038	38	47	92,5
.050	50	59	104,5
.075	75	84	129,5
.100	100	109	154,5
.150	150	159	204,5

2495.23.02500.

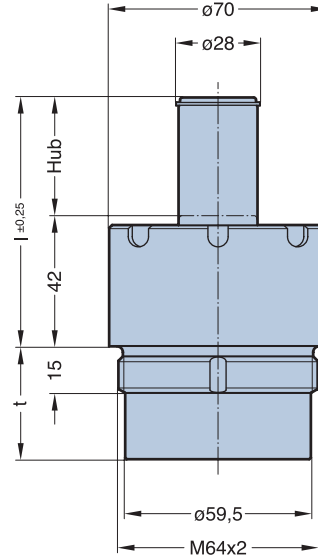

2495.23.05500.

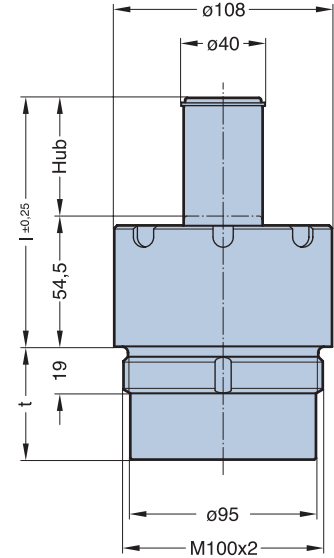

2495.33.02500.

2495.33.05000.

Cilindros para recipientes planos a presión, extra planos

Código de pedido	Carrera	$t$	$l$
2495.33.02500.006	6	30	18
.010	10	34	22
.015	15	39	27
.020	20	44	32
2495.33.05000.006	6	37	22
.010	10	41	26
.015	15	46	31
.020	20	51	36

2495.33.02500.

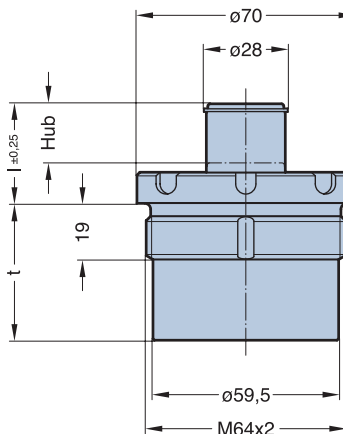

2495.33.05500.

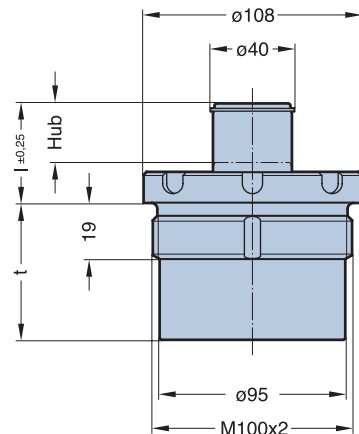



# FIBRO GmbH



Elementos Normalizados

Postfach 1120  
DE-74851 Hassmersheim

August-Laepple-Weg  
DE-74855 Hassmersheim

Telefono +49 (0) 62 66 -73 -0\*  
Telefax +49 (0) 62 66 -73 -139

info@fibro.de  
www.fibro.com



Mesas Circulares

Postfach 1120  
DE-74183 Weinsberg

Weidachstrasse 41 - 43  
DE-74189 Weinsberg

Telefono +49 (0) 71 34 -73 -0\*  
Telefax +49 (0) 71 34 -73 -120

info@fibro.de  
www.fibro.com

# FIBRO GSA

Automation GmbH



Automatismos

Postfach 1120  
DE-74851 Hassmersheim

August-Laepple-Weg  
DE-74855 Hassmersheim

Telefon +49 (0) 62 66 -73 -0\*  
Telefax +49 (0) 62 66 -73 -5238

info@fibro-gsa.de  
www.fibro-gsa.com



**FIBRO**

BP no 129  
FR-93172 Bagnolet Cedex

19/21, rue Jean Lolive  
FR-93170 Bagnolet

Téléphone +33 (0) 1 43 62 18 81  
Télécopieur +33 (0) 1 48 59 17 47

info@fibro.fr  
www.fibro.com



**FIBRO**

BP no 129  
FR-93172 Bagnolet Cedex

19/21, rue Jean Lolive  
FR-93170 Bagnolet

Téléphone +33 (0) 1 43 62 18 89  
Télécopieur +33 (0) 1 48 18 73 46

info@fibro.fr  
www.fibro.com



**FIBRO**

BP no 129  
FR-93172 Bagnolet Cedex

19/21, rue Jean Lolive  
FR-93170 Bagnolet

Téléphone +33 (0) 1 43 62 18 89  
Télécopieur +33 (0) 1 48 18 73 46

info@fibro.fr  
www.fibro.com



**FIBRO GmbH sucursal**

Buechstrasse 10  
CH-5027 Herznach

Telefon +41 (0) 62-878 18 80  
Telefax +41 (0) 62-878 18 82

sales.ch@fibro.com  
www.fibro.com



**FIBRO Inc.**

P.O. Box 5924  
US-Rockford, IL 61125

139 Harrison Avenue  
US-Rockford, IL 61104

Phone +1 815 - 229 13 00  
Fax +1 815 - 229 13 03

info@fibroinc.com  
www.fibro.com



**FIBRO ASIA Pte.Ltd.**

121 Genting Lane, #02-02  
SG-Singapore 349572

Phone +65 - 68 46 33 03  
Fax +65 - 68 46 33 02

info@fibro-asia.com  
www.fibro.com



# DAUNERT

**DAUNERT · Maquinas- Herramientas, S.A.**

c/. Tirso de Molina s/n esquina · c/. Albert Einstein  
Polígono Industrial Almeda · 08940 Cornellà · Barcelona

Teléfono 93.475.14.80 · Fax 93.377.64.64  
info@dauert.com · www.dauert.com